

TK

シワ取り機器 EXPANDER

ピンチエキスパンダ PINCH EXPANDER Model:PEX-12

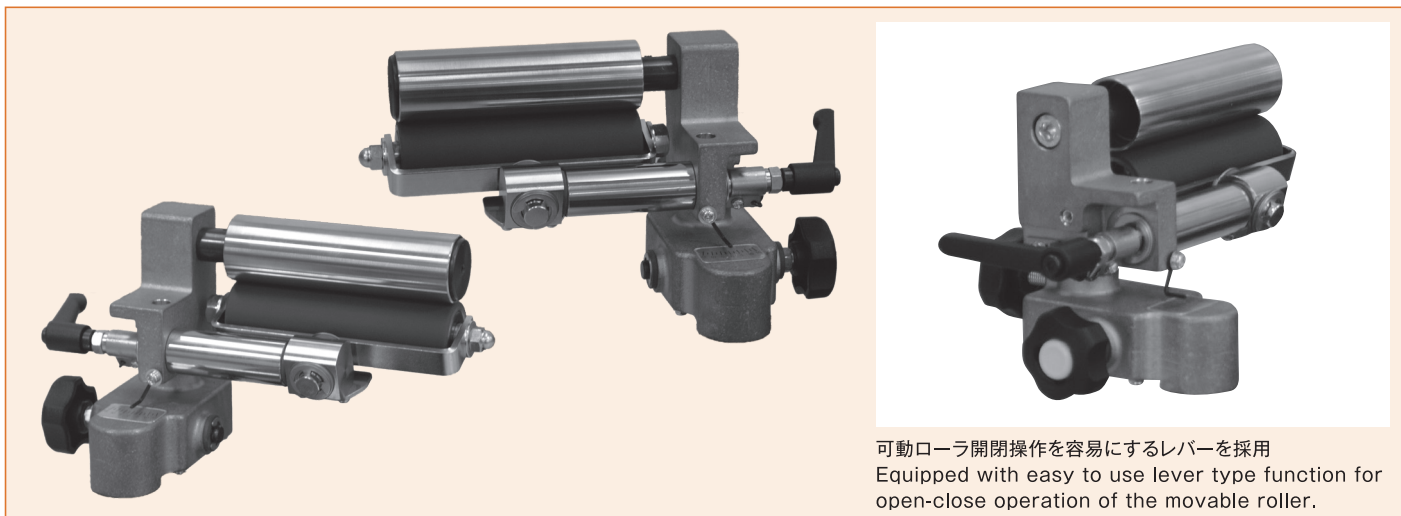

可動ローラ開閉操作を容易にするレバーを採用
Equipped with easy to use lever type function for open-close operation of the movable roller.

極めてシンプルな原理、構造のため、取扱・保守も簡単です。
ウェブの両端だけをニップし進行方向に対しローラに角度をつければ、ウェブを外向きに拡げる力が生じます。また、自動調芯機構のため、均等なニップ力を保持します。

Easy to use and maintenance due to simple principle and structure.
PINCH EXPANDER nips each edge of the web in the outer angle to the running direction and thus generates the expanding power.
Self-aligning mechanism maintains the equal nipping pressure.

仕様

可動ローラ	φ30(φ29)×100mm ウレタンゴムまたは SUS304
固定ローラ	φ30(φ29)×100mm ウレタンゴムまたは SUS304
ニップ圧	3~5N

*ご注文時、ローラ材質をご指定ください。
*ローラ長は標準100mmの他に50mm、150mm、200mmでの製作が可能です。
*ゴム材質はウレタンゴム以外での製作も可能です。ご希望のゴム材質がございましたら、ご相談ください。

Technical Data

Movable Roller	φ30(φ29)×100mm Urethane Rubber or SUS304
Fixed Roller	φ30(φ29)×100mm Urethane Rubber or SUS304
Nipping pressure	3~5N

*Please specify the roller material when ordering.
*Besides the standard roller length of 100mm, it is also possible to manufacture 50mm,150mm,200mm.
*It is possible to manufacture with other rubber material besides urethane rubber. Please contact us if you require a specific rubber material.

外形寸法 Dimension

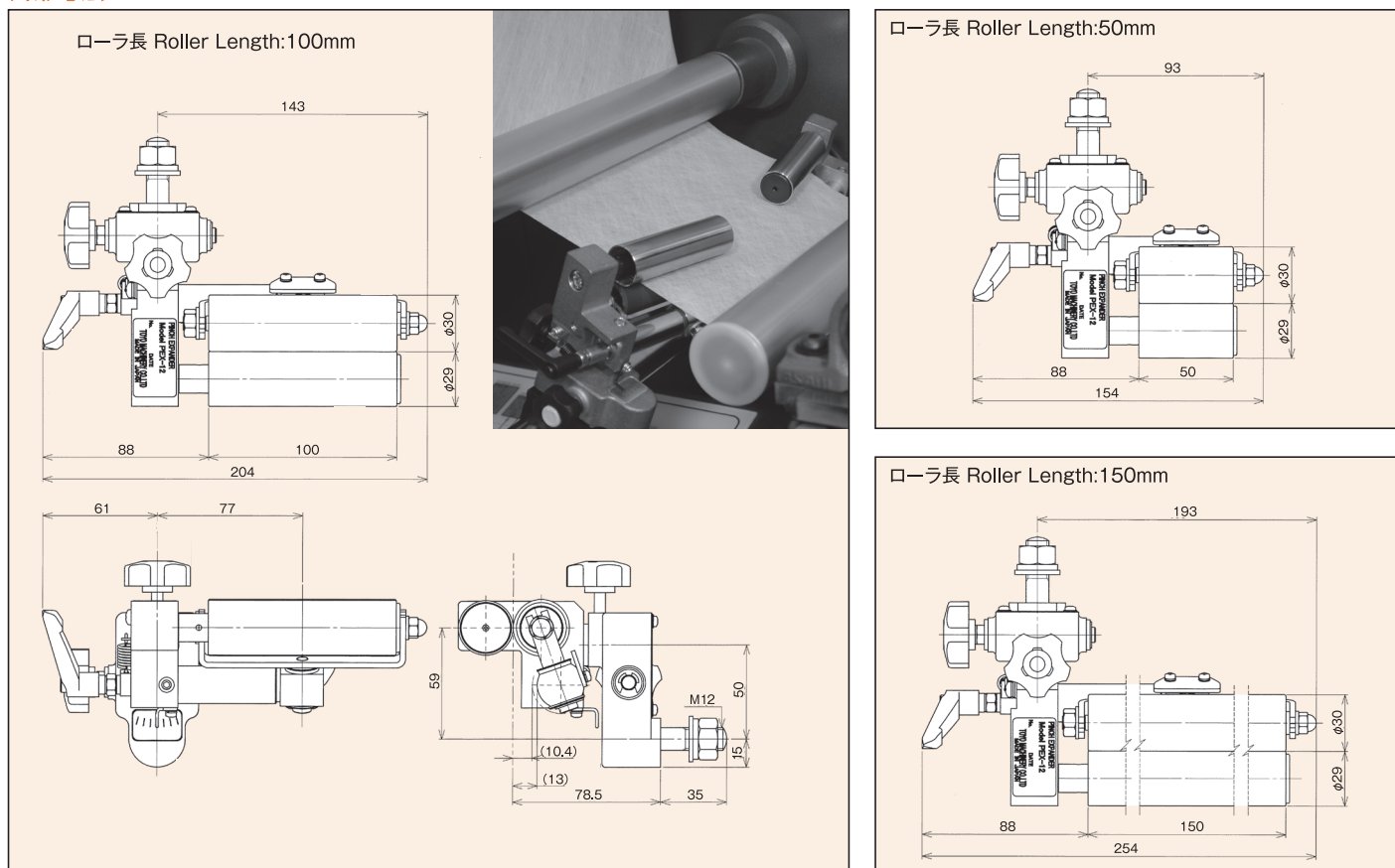

使用環境に合わせた特殊仕様品の製作も可能です。

A variety of versions are available to meet the specific requirements of application conditions.

エアシリンダ式 Air-Cylinder type 外形寸法 Dimension

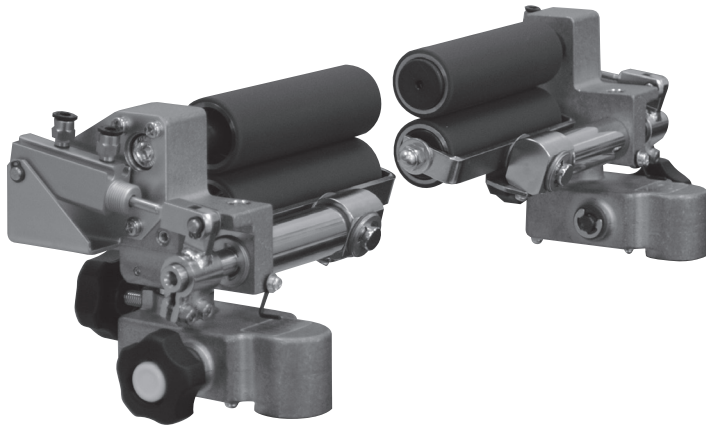

ウェブをニップする際、ローラをエアシリンダで開閉させることができます。
離れた場所や、狭い場所でも人手を介さずにウェブのニップが可能です。

Air-Cylinder can be attached to Pinch Expander to add an Open-Close function. It allows the expander to be easily opened and closed in a remote or limited place.

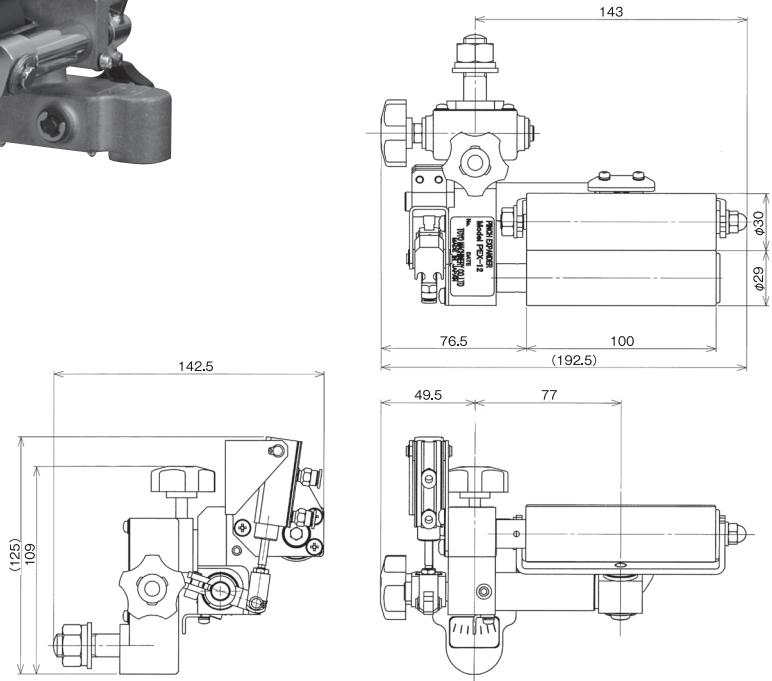

オールSUS仕様 All SUS type 外形寸法 Dimension

耐熱温度250℃、防滴、耐薬品仕様のSUS製部品を使用したタイプもあります。

主要部品材質：SUS304
ローラ材質：フッ素ゴム

Special version of Pinch Expander is made of SUS parts which are heat-resistant(250℃ max), drip-proof and chemical-resistant.

Main Part Materials : SUS304
Roller Materials : Fluoro Rubber

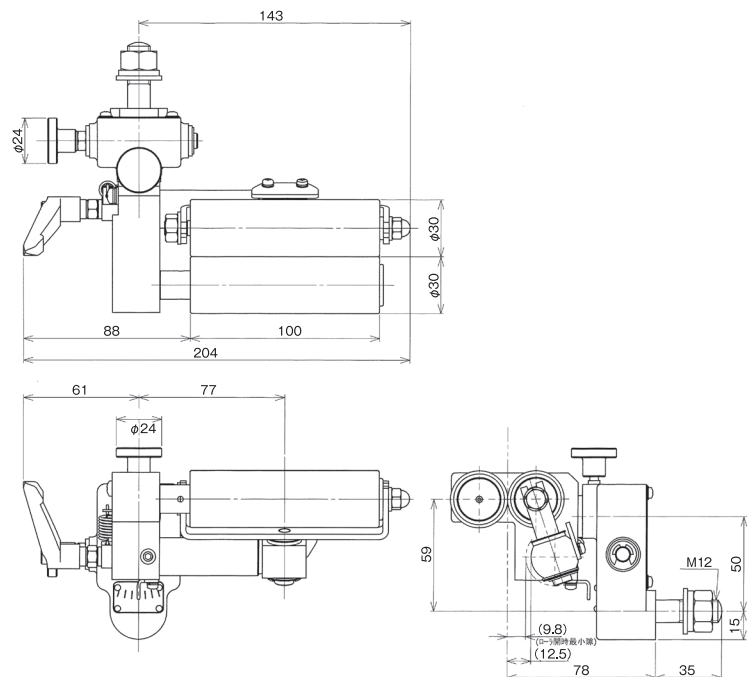

東洋機械株式会社
TOYO MACHINERY CO., LTD.

Zuiko 4-4-19, Higashi-Yodogawa-ku Osaka, Japan
TEL:06-6328-3355 FAX:06-6328-3458
<https://tktoyo.co.jp>

本社営業部 〒533-0005 大阪市東淀川区瑞光4-4-19
TEL:06-6328-3355 FAX:06-6328-3458
東京営業所 〒330-0803 さいたま市大宮区高鼻町1-14-2(小川ビル)
TEL: 048-649-3721 FAX: 048-649-3725
名古屋営業所 〒462-0065 名古屋市北区喜惣治1-4-33
TEL: 052-902-0960 FAX: 052-902-0962